



RENAULT
PRO+

Nowe

RENAULT EXPRESS VAN





Nowy EXPRESS VAN, mocny i dynamiczny

Zakładasz własną firmę i poszukujesz furgonetki odzwierciedlającej Twój zapał? Nowe Renault EXPRESS VAN został stworzony specjalnie dla Ciebie ! Płynna linia nadwozia jest podkreślona efektywnymi bocznymi listwami ochronnymi. Nad przednim ochronnym zderzakiem znajdują się wydajne światła do jazdy dziennej LED w charakterystycznym dla marki Renault układzie w literę C. Agresywny, muskularny grill przedni i szeroka maska eksponują solidność Nowego EXPRESS VAN.





Nowe Renault EXPRESS VAN, prosty i wygodny załadunek

Twój dzień to niekończące się załadunki, rozładunki i ponowne załadunki? Dzięki asymetrycznym tylnym drzwiom otwieranym pod kątem 180°, pojemności użytkowej wynoszącej 3,3 m³ oraz 1,91 m długości załadunki (z pełną przegrodą), Nowy EXPRESS VAN oferuje najlepszy stosunek parametrów użytkowych do całkowitych wymiarów pojazdu. Dzięki obrotowej przegrodzie i składanemu fotelowi pasażera uzyskasz do 3,7 m³ pojemności ładunkowej. Boczne drzwi przesuwne ułatwią załadunek, dzięki rekordowej szerokości otwarcia wynoszącej 716 mm. Nowy EXPRESS VAN to po prostu samochód dla Ciebie.





Nowy EXPRESS VAN, praktyczne podejście

Poszukujesz efektywności w codziennej pracy? Nowy EXPRESS VAN oferuje niezbędne i praktyczne wyposażenie. Wewnątrz, prosta i wytrzymała deska rozdzielcza podkreśla przestronność kabiny kierowcy. Dzięki replikacji ekranu smartfona (1.), korzystaj z niezrównanego komfortu: korzystaj z nawigacji, wysyłaj wiadomości, wykonuj połączenia bezpośrednio z 8" ekranu multimedialnego. Liczne schowki (do 48 l łącznej pojemności) pozwolą Ci w pełni wykorzystać dostępną przestrzeń (2.). Dodatkowo, dzięki ładowarce indukcyjnej możesz w łatwy i bezprzewodowy sposób ładować swoje urządzenia podczas jazdy.





1.

Uproszczona jazda i wzmocnione bezpieczeństwo

Uprość sobie życie i prowadź w bezpiecznych warunkach dzięki Nowemu EXPRESS VAN. Zasiadając za kierownicą masz do dyspozycji wachlarz użytecznych systemów wspomagający jazdę, czyniąc ją łatwiejszą i bezpieczniejszą.

1. System Rear View Assist. W miejscu lusterka wstecznego zamontowany jest 5" ekran przesyłający obraz (średnia i długa odległość) z kamery umiejscowionej nad drzwiami tylnymi Nowego EXPRESS VAN. Zapewnij sobie pełną widoczność z tyłu pojazdu, nawet przy blaszanych tylnych drzwiach.



2.

2. System kontroli martwego pola. Aktywny między 30 km/h a 140 km/h, ostrzeże Cię dzięki kontrolkom świetlnym o obecności innych samochodów niewidocznych w lusterku bocznym.



3.



4.

3. Lusterko szerokokątne Wide-View mirror. W osłonie przeciwstycznej pasażera znajduje się wypukłe lusterko polepszające widoczności na boki i pozwala na dojrzenie tego co zasłaniają blaszane boki pojazdu. Ogranicza to ryzyko braku widoczności przy skrzyżowaniach.

4. Kamera cofania. Wraz z wrzuceniem biegu wstecznego następuje przekaz obrazu z za samochodu. Obraz widoczny jest w lusterku wstecznym lub w systemie Easy Link, w którym ruchome linie pomogą sprawnie zaparkować.

CARLAB Wyposażenie i opcje

GŁÓWNE ELEMENTY WYPOSAŻENIA

Bezpieczeństwo i wspomaganie jazdy

- Poduszka powietrzna kierowcy
- System dynamicznej kontroli toru jazdy ESC
- System wspomagania ruszania pod górę (Hill Start Assist)
- Centralny zamek zdalnie sterowany kluczykiem
- Układ kontroli stabilności przyczepy

Wygląd zewnętrzny

- Asymetryczne drzwi tylne nieprzeszkłone
- Przesuwne drzwi boczne prawe nieprzeszkłone
- 15" koła stalowe z kołpakami Carten

Strefa ładunkowa

- Pełna przegroda z okienkiem
- 6 punktów mocowania ładunku w podłodze

Komfort

- Szyby przednie otwierane elektrycznie
- Otwarty schowek
- Prosta w utrzymaniu wykładzina z tworzywa w przestrzeni pasażerskiej

GŁÓWNE OPCJE:

- Regulator/ ogranicznik prędkości
- Światła przeciwmgielne
- Podłoga ze sklejki z powłoką antypoślizgową

- Pakiet Wood (podłoga ze sklejki oraz boczne elementy ochronne)
- Odłączana poduszka powietrzna pasażera
- Poduszki boczne i kurtynowe
- Radio Connect R&GO z USB
- Koło zapasowe

Business

GŁÓWNE ELEMENTY WYPOSAŻENIA Business+

Komfort

- Zamykany schowek
- Elektryczne i ogrzewane lusterka boczne
- Elektryczny szyby przednie z włącznikiem impulsowym po stronie kierowcy
- Fotel kierowcy z regulacją wysokości
- Manualne ogrzewanie i klimatyzacja

Multimedia

- Radio Connect R&GO z USB
- 2x USB oraz 12V w schowku nad kierownicą

GŁÓWNE OPCJE Business+

- Podłokietnik przedni zintegrowany z fotelem kierowcy
- System monitorowania martwego pola
- System monitorowania martwego pola
- Składany kluczyk z 3 przyciskami
- System EASY LINK z 8" ekranem i nawigacją (oraz replikacją ekranu smartfona z Android Auto™ lub Apple CarPlay™)
- System Rear View Assist
- Ładowarka indukcyjna
- Kamera cofania
- Przednie i tylne czujniki parkowania

- Ogrzewane siedzenia
- Lusterko Wide-View mirror
- Zwiększona ładowność*
- Extended Grip z oponami wielosezonowymi
- Kołpaki Kijaro
- 15" alufelgi Purna
- Oświetlenie LED w przestrzeni ładunkowej
- Poprzeczki dachowe*
- Hak holowniczy

Pack Clim

*dla wersji benzynowej
Android Auto™ jest marką Google Inc. Apple CarPlay™ jest marką Apple Inc.

PRZESTRZEŃ ŁADUNKOWA

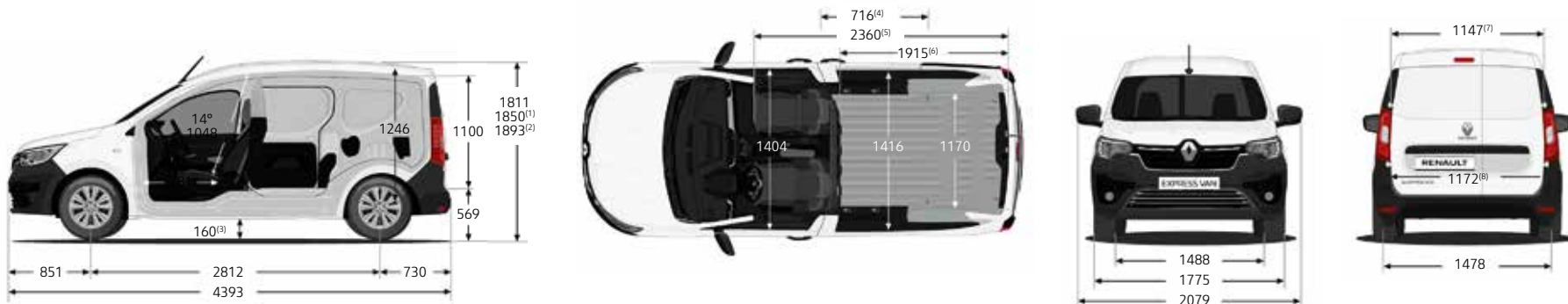

Przestrzeń ładunkowa

	EXPRESS VAN
Pojemność użytkowa przy pełnej przegrodzie (dm ³)	3300
Pojemność użytkowa przy złożonej przegrodzie i fotelu pasażera (dm ³)	3700
Wysokość drzwi tylnych (mm)	1844

(1) z poprzeczkami dachowymi. (2) z anteną. (3) prześwit pojazdu nieobciążonego. (4) szerokość otworu bocznej. (5) długość ładunku przy złożonej przegrodzie i fotelu pasażera. (6) długość ładunku przy pełnej przegrodzie. (7) wartość 700 mm od listwy bocznej. Dane wyrażone w mm.

Kolory nadwozia



Biały



Szary Urban

* lakier metalizowany
Zdjęcia niewiążące.



Niebieski Iron*



Szary Highland*



Czarny Perłowy*

Kołpaki i obręcze kół



Stalowe 15"
Kołpaki Carten



Stalowe 15"
Kołpaki Kijaro**



15" alufelgi Purna***

** opcjonalne
*** tylko dla wersji benzynowej

DANE TECHNICZNE

SILNIKI

	TCe 100 PF	Blue dCi 75	Blue dCi 75 Ecoleader	Blue dCi 95
Pojemność skokowa (cm ³) / Liczba cylindrów / zaworów	1333/4/16	1461/4/8	1461/4/8	1461/4/8
Moc maksymalna w kW (KM) przy obrotach (obr./min)	75 (100) przy 4500	55 (75) przy 3000-3750	55 (75) przy 3000-3750	70 (95) przy 3000-3750
Maksymalny moment obrotowy Nm przy obrotach (obr./min)	200 przy 1500	220 przy 1750-2000	220 przy 1750-2000	240 przy 1750-2000
Typ wtrysku	bezpośredni	Common Rail	Common Rail	Common Rail
Pojemność zbiornika paliwa (l)	benzyna - 50	Diesel - 50	Diesel - 50	Diesel - 50
Pojemność zbiornika AdBlue® (l) - dla silników diesla	-	17	17	17
Norma czystości spalin	Euro 6			
Typ skrzyni biegów / liczba biegów	Manualna / 6 biegów			
Stop & Start i Energy Smart Management	Standard			
Interwały przeglądowe	Do 30 000 km/2 lata			

OSIĄGI

Prędkość maksymalna (km/h)	166,6	148,1	100	161,8
0-100 km/h (s)	11,9	16,3	16,3	13

ZUŻYCIE PALIWA I EMISJA CO₂

Protokół homologacji	WLTP ⁽³⁾			
Zużycie paliwa w cyklu mieszanym (l/100 km)	6,8	5,1/5,2	4,6/4,7	5,1
Emisja CO ₂ (g/km)	153/155	133/135	121/123	133/135

UKŁAD KIEROWNICZY

Promień skrętu kół/samochodu (m)	11,1/11,6
----------------------------------	-----------

UKŁAD HAMULCOWY

ABS ze wspomaganiami nagłego hamowania (EBA) i systemem dynamicznej kontroli toru jazdy (ESC)	Standard
Wentylowane tarcze z przodu: średnica x grubość (mm) - Hamulce bębnowe z tyłu: średnica (")	Tarcze wentylowane 280 x 24 - Bębnowe 9"

OPONY

Rozmiar opon/ obręcze kół	185/65R15	185/65R15	185/65R15	185/65R15
---------------------------	-----------	-----------	-----------	-----------



- = niedostępne. (1) w zależności od stylu jazdy. (2) Zużycie paliwa, podobnie jak emisja CO₂, jest homologowane zgodnie ze standardową metodą pomiaru, określoną obowiązującymi przepisami. Metoda jest taka sama dla wszystkich producentów, dzięki czemu umożliwiają porównanie różnych modeli. (3) WLTP = Worldwide Harmonized Light Vehicle Test Procedure.

Odkryj Renault EXPRESS VAN
na www.renault.pl

Zostały podjęte wszelkie środki, aby zawarte w niniejszej publikacji informacje były dokładne i aktualne w dniu oddania do druku. Publikacja została przygotowana w oparciu o serie próbne lub prototypy. W ramach polityki stałego ulepszania swoich produktów Renault zastrzega sobie prawo do wprowadzania w każdej chwili zmian w odniesieniu do specyfikacji opisanych lub przedstawionych pojazdów. O zmianach tych Autoryzowani Partnerzy Renault będą powiadamiani w możliwie najkrótszym terminie. Mogą występować pewne różnice między wersjami wprowadzonymi na rynek w poszczególnych krajach, tzn. niektóre elementy wyposażenia nie będą dostępne (w wyposażeniu seryjnym, w opcji lub w akcesoriach). Niektóre elementy wyposażenia opcjonalnego mogą się wykluczać lub być ze sobą powiązane. Nie zawsze zamieszczone zdjęcia należy łączyć z opisem wersji oferowanych na rynku polskim. W celu uzyskania najbardziej aktualnych informacji prosimy o skontaktowanie się z najbliższym Autoryzowanym Partnerem Renault. Ze względu na ograniczenia techniczne druku kolory widoczne na fotografiach lub ilustracjach mogą się nieco różnić od rzeczywistych kolorów lakieru lub materiałów wykończeniowych wnętrza pojazdu. Wszelkie prawa zastrzeżone. Powielanie w jakiegokolwiek postaci oraz jakiegokolwiek techniką części lub całości niniejszej publikacji bez uprzedniego pisemnego zezwolenia Renault jest zabronione. Niniejsza broszura nie stanowi oferty sprzedaży w rozumieniu przepisów kodeksu cywilnego.

Prodigious Fot.: © RENAULT Marketing 3D-Commerce, Recom, C. Schmidt, Wanda Production.
08.03.2021

Renault zaleca 

   renault.com